

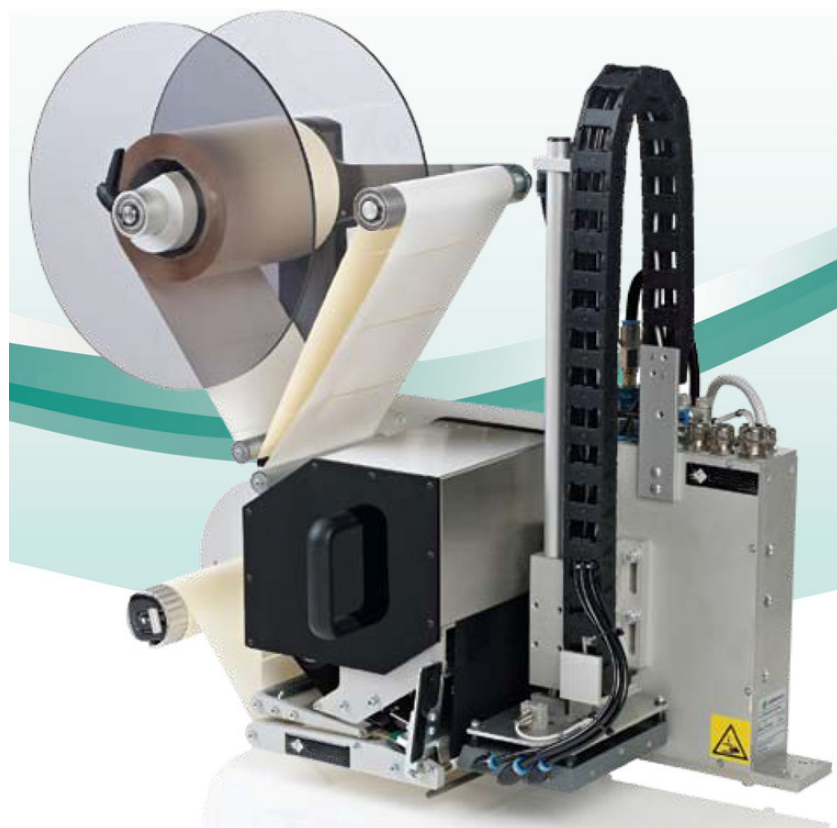

Maquinaria Benítez de envase S.L.
P.I. Espaldillas C/Espaldillas Díez, nave 22.
41500 Alcalá de Guadaíra
(Sevilla)
Tfno: 95410.05.04

IMPRESIÓN Y APLICACIÓN DE ETIQUETAS SERIE M



Inscrita Reg. Merc. de Sevilla, Tomo 5729, folio 213, inscripción 1 con hoja SE-98179. C.I.F.: B-90083791

CABEZAL DE ETIQUETADO M50-L30/40/70

Ya necesite una unidad autónoma o un sistema integrado más complejo, la gama de serie M, le ofrece lo último en soluciones modulares de codificación de etiquetas.

Compacto, fiable y fácil de utilizar, esta serie ofrece una codificación consistente, con cambios de consumibles rápidos para garantizar la mayor productividad y cumplir sus necesidades de fabricación.

Códigos de alta calidad aprobados por G51 para el cumplimiento en toda la cadena de suministro.

Etiquetado sin contacto de alta velocidad para envases flexibles y productos delicados.

Pueden utilizarse etiquetadoras en esquina o sistema de doble pistón para aplicar información en caras adyacentes de las cajas.

Sistemas avanzados para palet con escáner de código de barras opcional integrado, garantiza que ningún palet entre en la cadena logística con código incorrectos.

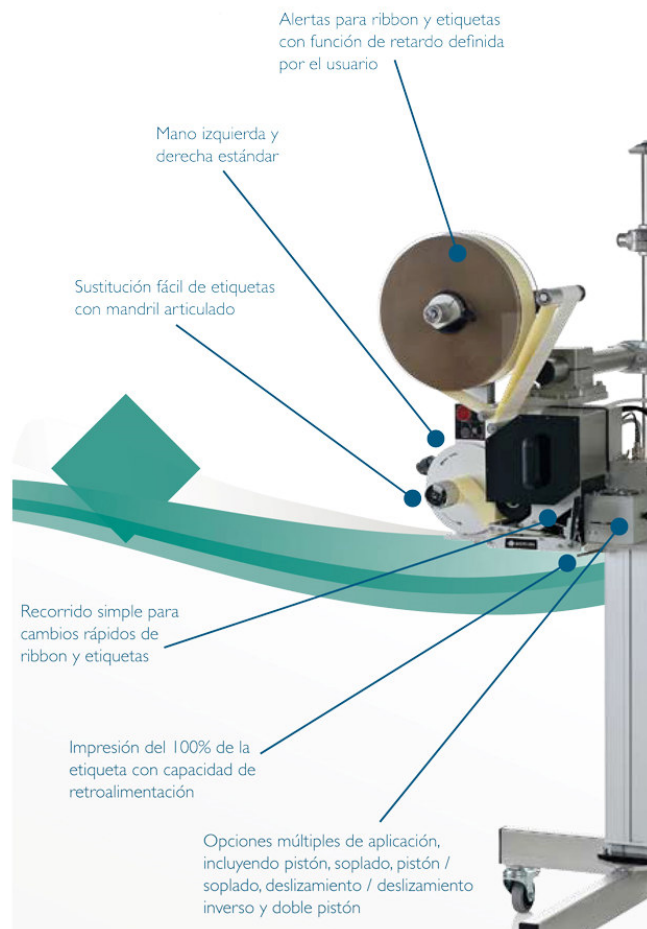

DATOS TECNICOS:

Impresora:

Anchura máxima de impresión: 110-320 mm

Ancho del ribbon: 110-320 mm

Longitud de ribbon máxima: 450 m

Diámetro externo máximo de bobina de etiquetas: 305 mm

Diámetro interno bobina: 76 mm

- Impresión térmica directa
- Cabezal de 4"
- Etiqueta 100x150

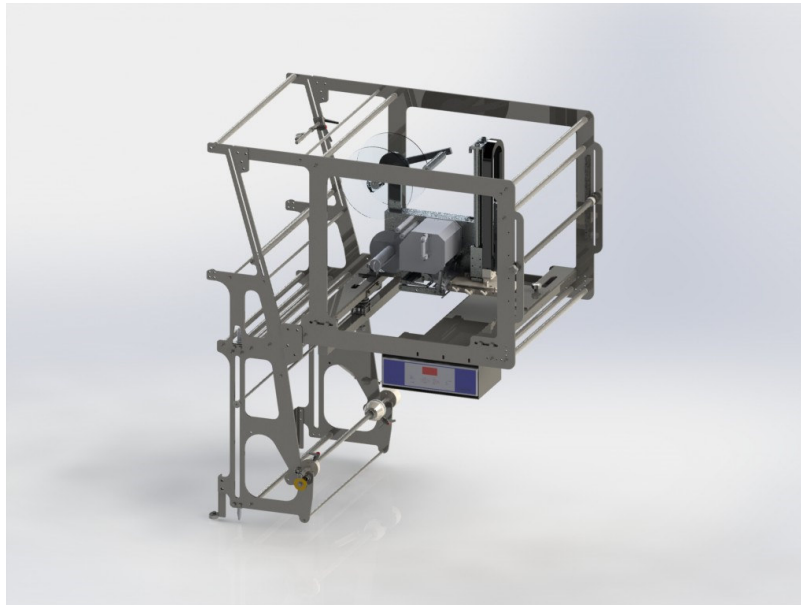



MABEN
Maquinaria Benítez de Envase



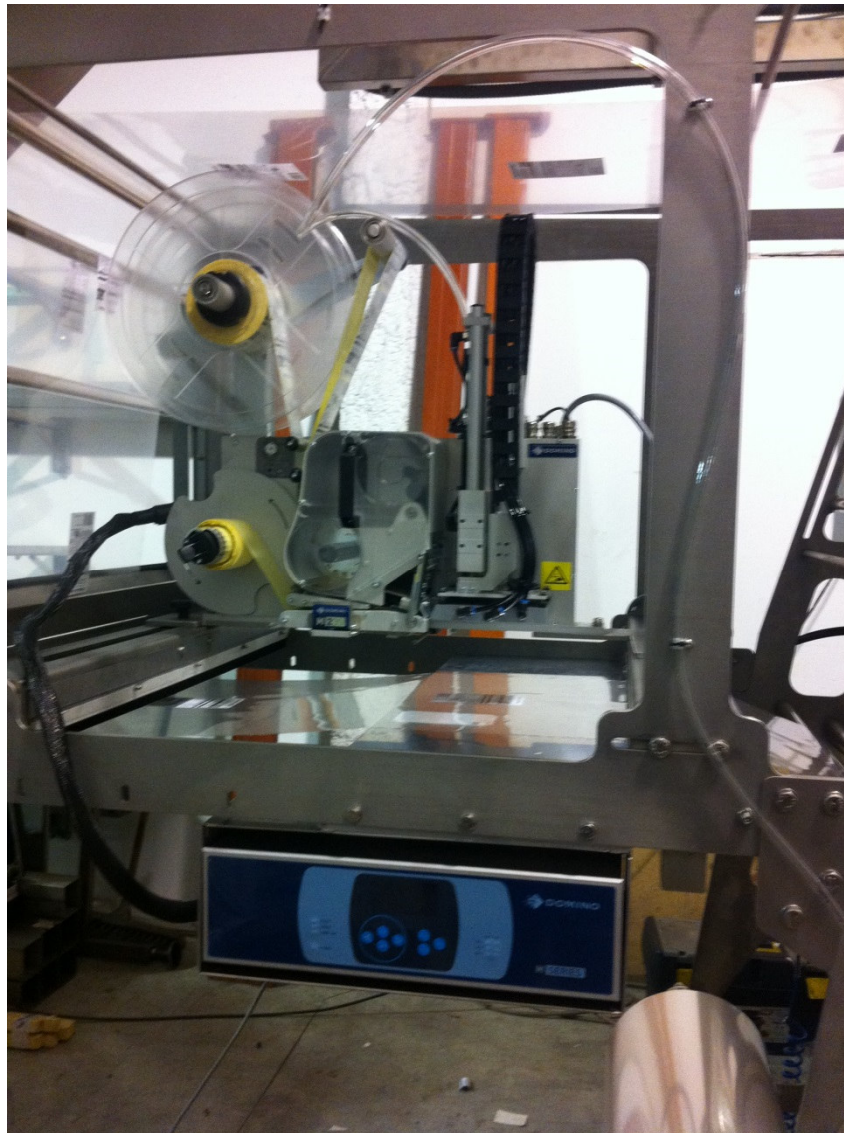

Garantía.

Nuestros equipos están garantizados contra cualquier defecto de fabricación mecánico- eléctrico por periodo de un año a partir de la entrega del equipo.

Quedan exentas de estas garantías las anomalías que pudieran producirse por modificaciones efectuadas por cualquier persona ajena a nuestros talleres, o sin autorización de nuestra oficina técnica. O por uso indebido de la máquina.